



Evo Control System Installation Guide **Installationsanleitung Evo Steuerungssystem**

2021.12 Version 1.1

Copyright © 2020-2021 ePropulsion All Rights Reserved

Acknowledgement

Thanks for choosing ePropulsion products, your trust and support in our company are sincerely appreciated. We are dedicated to providing high-performance products and accessories.

Welcome to visit www.epropulsion.com and contact us if you have any concerns.

Using This Manual

Before use of the product, please read this user manual thoroughly to understand the correct and safe operations. By using this product, you hereby agree that you have fully read and understood all contents of this manual. ePropulsion accepts no liability for any damage or injury caused by operations that contradict this manual.

Due to ongoing optimization of our products, ePropulsion reserves the rights of constantly adjusting the contents described in the manual. ePropulsion also reserves the intellectual property rights and industrial property rights including copyrights, patents, logos and designs, etc.

This manual is subject to update without prior notice, please visit our website www.epropulsion.com for the latest version. If you find any discrepancy between your products and this manual, or should you have any doubts concerning the product or the manual, please visit www.epropulsion.com.

ePropulsion reserves the rights of final interpretation of this manual.

This manual is multilingual, in case of any discrepancy in the interpretation of different language versions, the English version shall prevail.

Symbols

The following symbols will help to acquire some key information.



Important instructions or warnings



Useful information or tips

Product Identification

Below picture indicates the serial numbers of Evo Remote Control and Evo Tiller. Please note the position of the serial numbers and record them for access to warranty service and other after-sale services.

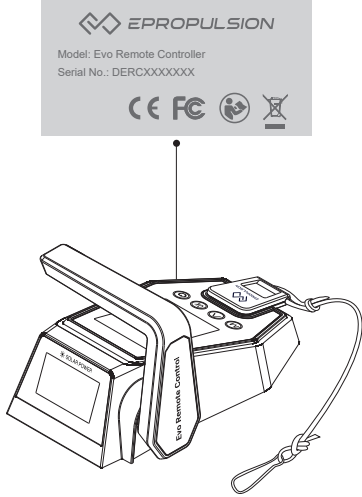

Figure 0-1

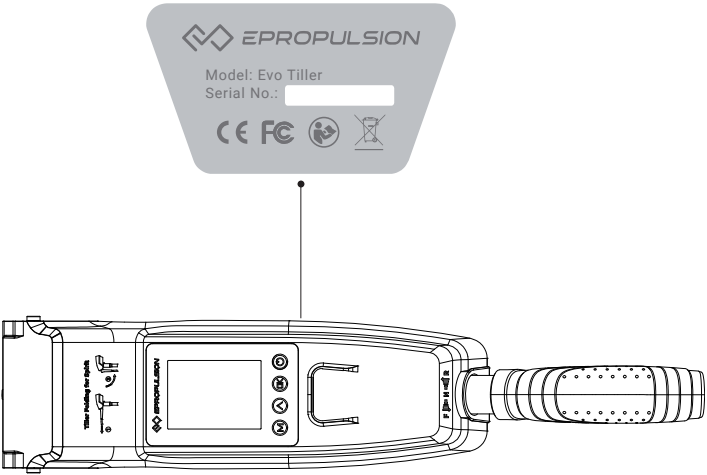

Figure 0-2

Table of content



Acknowledgement	1
Using This Manual	1
Symbols	1
Product Identification	2
1 Product Overview	4
1.1 In the Package	4
1.2 Parts and Diagrams.....	5
1.3 Specification.....	6
2 Installation	7
2.1 Mounting the Evo Remote Control	7
2.2 Mounting the Evo Tiller	7
2.2.1 Mounting on the SPIRIT 1.0 Evo	7
2.2.1 Mounting on the NAVY 3.0 Evo/NAVY 6.0 Evo	8
3 Wiring	9
3.1 Connecting the remote control and the outboard	9
3.2 Connecting the tiller and the outboard	9
4 Charging	10
4.1 Charging by solar power	10
4.2 Charging by wired connection	10
5 Use of Kill Switch	12
6 Warranty	13
6.1 Warranty Policies.....	13
6.2 Out of Warranty.....	14
6.3 Warranty Claim Procedures	14

1 Product Overview

The Evo Remote Control and Evo Tiller are used for starting and stopping the outboard motor, adjusting the speed of the motor, configuring the battery parameters, displaying the system information and messages, etc. The Evo Remote Control is powered by either solar power or the built-in lithium battery, but the Evo Tiller is powered by connecting to the outboard with a communication cable. Evo Remote Control wirelessly or wiredly communicates with the outboard control system built in the main outboard motor, and Evo Tiller can only wiredly communicate with the outboard. The Evo Tiller itself owns the steering capability, while using the Evo Remote Control, it requires an additional steering wheel to help steer.

1.1 In the Package

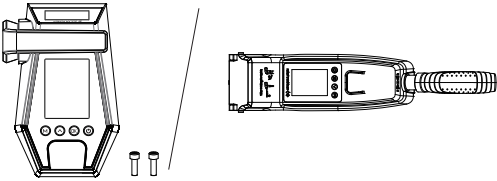
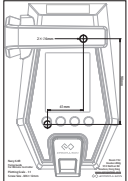
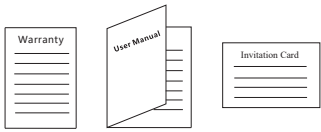
When you receive a set of Evo Remote Control or Evo Tiller, unpack its package and check if all the items below are included in the package. If there is any loss or transport damage, please contact your dealer immediately.

Items	Qty./Unit	Figure
Evo Remote Control / Evo Tiller	1 set	
Fixing Guide (Only provided with Remote Control)	1 piece	
User Manual, Warranty Card & Invitation Card	1 set	
Kill Switch	2 pieces	

1.2 Parts and Diagrams

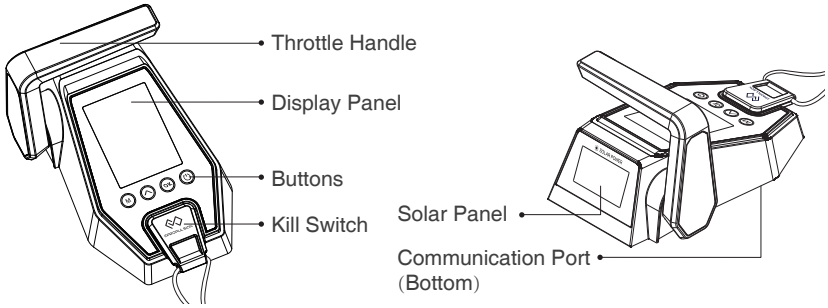

Figure 1-1

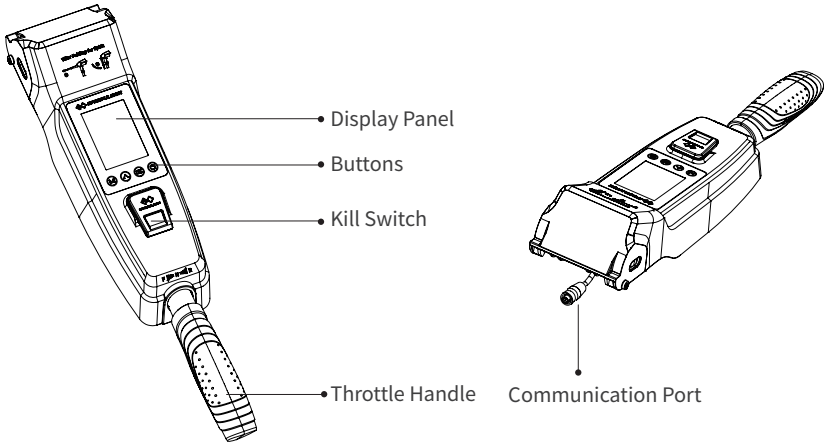

Figure 1-2

⚠ When replacing the membrane switch panel, you cannot use alcohol cleaners to clean the lens. Using alcohol cleaners may cause the lens to crack.

1.3 Specification

Evo Remote Control	
Communication	Wireless / Wired
Communication Distance	≤10 m
Weight	0.65 kg / 1.43 lbs.
Dimension (L x W x H)	193 mm x 130 mm x 112 mm / 7.6" x 5.1" x 4.4"

Evo Tiller	
Communication	Wired
Weight	1.1 kg / 2.43 lbs.
Dimension (L x W x H)	513 mm x 90 mm x 114 mm / 20.2" x 3.5" x 4.5"

2 Installation

2.1 Mounting the Evo Remote Control

Refer to the remote control fixing guide to punch holes on the ship board, and use the screws to lock the remote control box as shown in Figure 2-1.

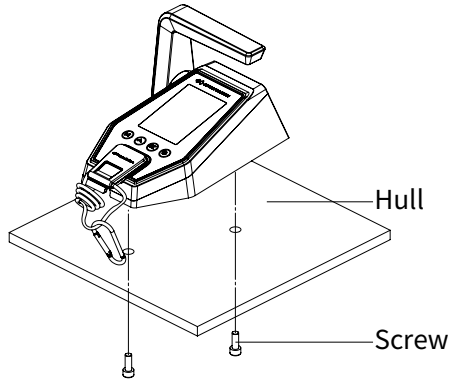

Figure 2-1

2.2 Mounting the Evo Tiller

2.2.1 Mounting on the SPIRIT 1.0 Evo

1. Install the tiller to the machine (Figure 2-2).
2. Insert the handle shaft into the hole to the end and lock it counter-clockwise (Figure 2-3).

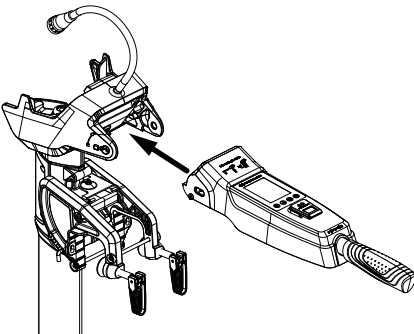

Figure 2-2

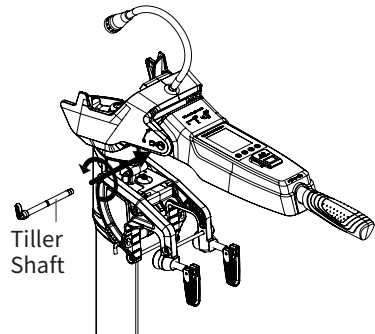

Figure 2-3

2.2.1 Mounting on the NAVY 3.0 Evo/NAVY 6.0 Evo

1. Install the tiller to the machine (Figure 2-4).
2. Insert the handle shaft into the hole to the end and lock it clockwise (Figure 2-5).

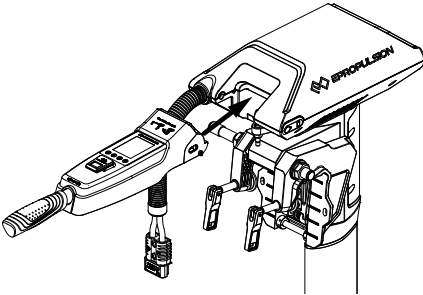

Figure 2-4

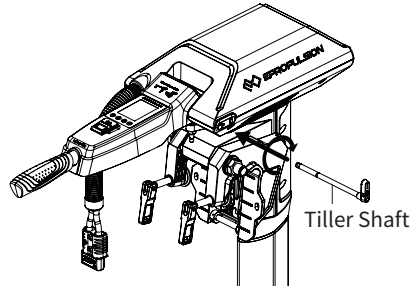

Figure 2-5

3 Wiring

3.1 Connecting the remote control and the outboard

If the remote control needs to be connected with the machine by wire, a communication cable is needed to connect the machine and the remote control Communication port (Figure 3-1).

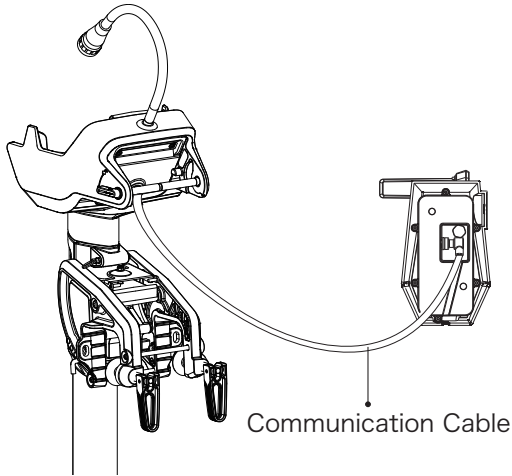

Figure 3-1

3.2 Connecting the tiller and the outboard

After mounting the tiller, you need to connect the communication port of the tiller to the communication port of the machine (Figure 3-2).

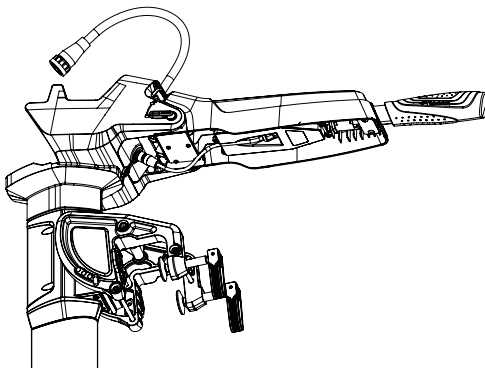

Figure 3-2

4 Charging

The Evo Remote Control has a built-in lithium battery for power supply. The battery will be charged automatically under normal use: get charged by solar power or wired connection. The Evo Tiller does not have a built-in battery and needs to be connected to the machine.

4.1 Charging by solar power

When the solar panel receives enough sunshine, it will generate electricity to charge the built-in lithium battery. While charging the battery by solar power, it's suggested to face the solar panel of the Remote Control toward sunlight to get better charging effect.

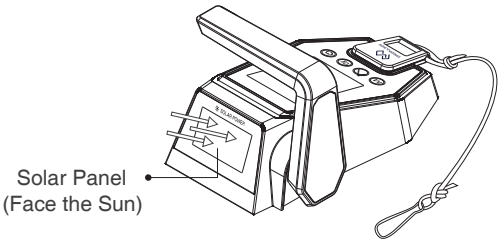



Figure 4-1

 It's recommended to charge the Remote Control by solar power.

4.2 Charging by wired connection

If the Evo Remote Control can't get enough solar power for a long time, the battery level will run out. In this case, a warning message with an error code E60 (Figure 4-2) will display on the LCD panel to remind you to charge the Remote Control.



Figure 4-2

Please follow the below steps to charge the Remote Control by wired connection. First, connect the Remote Control to the outboard motor by a communication cable first (Figure 4-3); Then, connect the outboard motor to the battery.

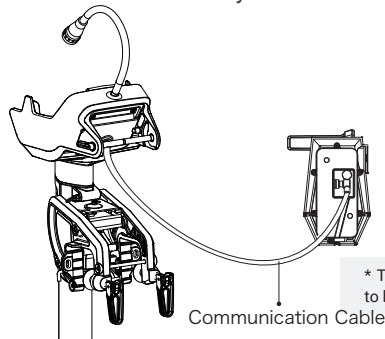





Figure 4-3

-  During long-term storage, ensure to charge the Remote Control battery every 6 months to avoid over-discharge.
-  After long-term storage, charge the Remote Control before use.
-  The communication cable is not included in this package. Please purchase one from your dealer if you choose this charging method.
-  It's recommended to switch off the Remote Control while connecting the communication cable. When the Remote Control is switched on while charging, as the outboard main part and Remote Control are in communication, the working outboard motor will stop once the communication cable disconnects.

5 Use of Kill Switch

- Locate the kill switch to the right place on the Evo Remote Control / Evo Tiller and tie its lanyard to your wrist or life jacket.
- Stop the outboard in emergency by detaching the kill switch.
- To run the motor again, first attach the kill switch then start the motor.

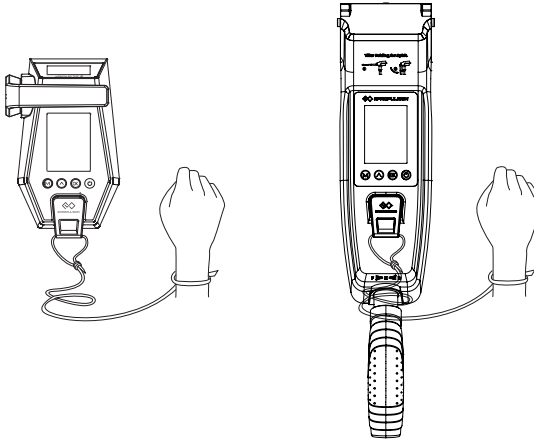



Figure 5-1

-  The kill switch generates magnetic field. Keep it 50cm / 20inches away from medical implants like pacemakers and magnetic cards (e.g. credit card) as well as other magnetic media.
-  The magnetic field of the kill switch may interfere with some electronic instruments. Keep it away from these electronic instruments.

6 Warranty

The ePropulsion limited warranty is provided for the first end purchaser of an ePropulsion product. Consumers are entitled to a free repair or replacement of defective parts or parts which do not conform with the sales contract. This warranty operates in addition to your statutory rights under your local consumer law.

6.1 Warranty Policies

ePropulsion warrants its products to be free of defects in material and workmanship for a limited period since the date of purchase. Once a fault is discovered, the user has the right to make a warranty claim under the ePropulsion warranty policies.

Product	Warranty Expiry Date
Evo Remote Control / Evo Tiller	Two years after the date of purchase.
Components have been repaired or replaced	<p>Three months since the date of maintenance.</p> <p>Note:</p> <ol style="list-style-type: none"> 1. If the three-month period overlaps with the original warranty period, the warranty against these replaced or repaired parts still expires two years after the date of purchase. 2. If the three-month period exceeds the original warranty period, the repaired or replaced parts continue applying to warranty during the extended period.



In order to validate the warranty, users are required to fill in the Warranty Card in the package in advance.



Keep the product label in intact state and record the serial number on the label. Never tear the label off the product. An ePropulsion product without the original product label will not be applicable to warranty services provided by ePropulsion.



The warranty is valid only when the information is correct and complete.



Free warranty is only validated upon the presentation of legal serial number, Warranty Card, and evidence of purchase from an authorized ePropulsion dealer.



Valid date of purchase should be established by the first-hand purchaser with original sales slip.

 Free warranty is not transferable and will not be reissued.

 Within the limits of the applicable laws, the warranty policies of ePropulsion may update without prior notice. The latest version is available at our website www.epropulsion.com.

6.2 Out of Warranty

Make sure the product is properly packed during delivery, the original ePropulsion package is recommended. If the product got further damaged due to improper packing during delivery, the furtherly damaged part will be deemed as out of warranty coverage.

In addition, faults or damages caused by the following reasons are also excluded from warranty scope within the covered period:

- Any improper operation contradicts the user manual.
- Accident, misuse, wishful abuse, physical damage overcharging, liquid damage or unauthorized repair.
- Dropping, improper care or storage.

 You should be noted that minor faults like normal wear and tear that pose no influence on the intended function of the product are also not covered by the warranty.

 Consumables are out of warranty scope.

6.3 Warranty Claim Procedures

If you find your product defective, you can make a claim to your dealer following below procedures:

1. Fill in the Warranty Card correctly and completely in advance. Then make your warranty claim by sending it to your authorized ePropulsion service partner together with valid proof of purchase. Usually these documents are required when making a warranty claim: the Warranty Card, ex-factory serial number, and evidence of purchase.
2. Send the defective product to your authorized ePropulsion service point after getting the confirmation. Note that the label should be kept intact. You can also deliver the product to your authorized ePropulsion dealer after getting confirmation.

1. The defective components or parts will be either repaired or replaced according to the diagnosis made by the ePropulsion authorized service partner.
2. If your warranty claim is accepted, the equipment will be repaired or replaced free of cost. Note that any delivery cost incurred in the process is at your charge.
3. After careful examination and confirmation by ePropulsion authorized dealer, the defective or faulty components will be repaired or replaced with brand new ones against the actual condition.
4. In case your warranty claim is rejected, an estimated repair charge with round trip delivery cost will be sent for confirmation. ePropulsion authorized service point will conduct maintenance accordingly only after your confirmation.



If warranty expires, you can still enjoy maintenance services from authorized ePropulsion service partners with minimum maintenance charge.

Vorwort

Für Ihren Kauf von ePropulsion Produkten sowie Ihr Vertrauen in unser Unternehmen bedanken wir uns herzlich. Wir haben uns zum Ziel gesetzt, leistungsstarke und zuverlässige Produkte und Zubehör herzustellen.

Für weitere Informationen besuchen Sie unsere Website: www.epropulsion.com.

Über diese Bedienungsanleitung

Vor der Verwendung des Produkts lesen Sie bitte sorgfältig diese Bedienungsanleitung (nachfolgend „Handbuch“ genannt), um eine ordnungsgemäße und sichere Bedienung zu gewährleisten. Mit der Verwendung dieses Produkts erklärt der Benutzer, dieses Handbuch vollständig gelesen und verstanden zu haben. ePropulsion übernimmt keine Verantwortung für Personen- und Sachschäden, die durch Nichtbeachtung des Handbuchs entstehen.

Zur Verbesserung unserer Produkte behalten wir uns das Recht vor, Inhalte dieses Handbuchs zu ändern. Ebenfalls gehören alle geistigen Eigentumsrechte, einschließlich, jedoch nicht beschränkt auf alle Urheberrechte, Patente, Markenzeichen und Designs, ausschließlich der Fa. ePropulsion.

Dieses Handbuch unterliegt unregelmäßigen Änderungen. Für die aktuelle Version besuchen Sie bitte unsere Website: www.epropulsion.com. Falls Sie Abweichungen zwischen Ihrem Produkt und den Beschreibungen dieses Handbuchs feststellen oder Fragen zum Produkt oder Handbuch haben, besuchen Sie bitte unsere Website www.epropulsion.com oder nehmen Sie Kontakt mit uns auf. Das alleinige Recht für die Erklärung zum Inhalt dieses Handbuchs ist ePropulsion vorbehalten. Dieses Handbuch ist in verschiedenen Sprachen vorhanden. Bei Abweichungen dient die englische Version als Orientierung.

Symbole

Beim Lesen dieses Handbuchs beachten Sie bitte die folgenden Symbole:



Wichtige Hinweise und Warnungen



Nützliche Informationen zum Gebrauch

Produktkennzeichnung

Das folgende Bild zeigt die Seriennummern des Evo Steuerungssystems und der Evo Pinne. Bitte merken Sie sich, wo die Seriennummern zu finden sind und notieren Sie sie für die Inanspruchnahme von Garantie- und anderen Kundendienstleistungen.



Abbildung 0-1



Abbildung 0-2

Inhaltsverzeichnis

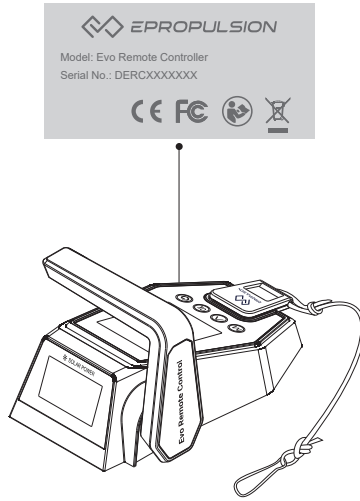
Vorwort	16
Über diese Bedienungsanleitung	16
Symbole	16
Produktkennzeichnung	17
1 Produktübersicht	19
1.1 Lieferumfang	19
1.2 Komponenten und Bezeichnungen	20
1.3 Technische Daten	21
2 Installation	22
2.1 Montage der Evo Fernsteuerung.....	22
2.2 Montage der Evo Pinne	22
2.2.1 Montage am SPIRIT 1.0 Evo.....	22
2.2.1 Montage am NAVY 3.0 Evo/NAVY 6.0 Evo	24
3 Verkabelung	25
3.1 Verbinden der Fernsteuerung mit dem Außenborder	25
3.2 Verbinden der Pinne mit dem Außenborder	25
4 Aufladen der Fernsteuerung	26
4.1 Aufladen mit Solarenergie	26
4.2 Kabelgebundenes Aufladen	26
5 Reißleinschalter einsetzen	28
6 Garantiebedingungen	29
6.1 Garantiefrist.....	29
6.2 Von der Garantie ausgenommen	30
6.3 Abwicklung eines Garantiefalls.....	31

1 Produktübersicht

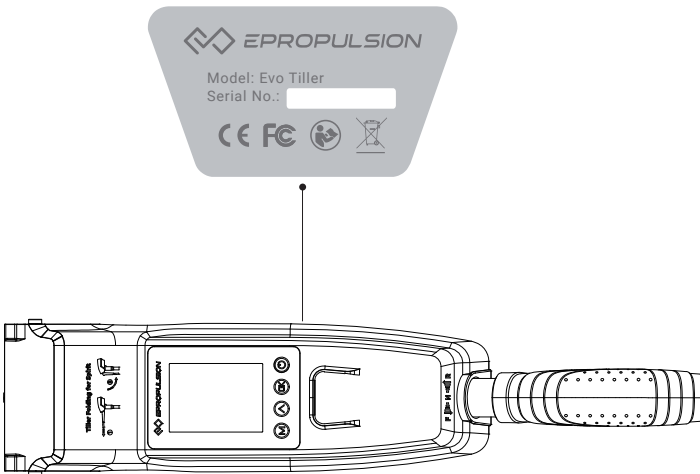
Die Evo-Fernsteuerung und die Evo Pinne dienen zum Anlassen und Ausschalten des Außenbordmotors, zum Einstellen der Motordrehzahl, zum Konfigurieren der Batterieparameter, zum Anzeigen der Systeminformationen und -meldungen etc. Die Evo Fernsteuerung wird entweder durch Solarenergie oder die eingebaute Lithiumbatterie mit Strom versorgt, die Evo Pinne hingegen wird über ein Verbindungskabel mit dem Außenborder verbunden. Die Evo Fernsteuerung kommuniziert kabellos oder kabelgebunden mit dem im Haupt-Außenbordmotor integrierten Außenborder-Steuerungssystem, während die Evo Pinne nur kabelgebunden mit dem Außenborder kommunizieren kann. Die Evo Pinne selbst verfügt über Lenkfähigkeit, während sie bei Verwendung der Evo Fernsteuerung ein zusätzliches Steuerrad zur Unterstützung der Lenkung benötigt.

1.1 Lieferumfang

Packen Sie das Produktpaket mit Ihrer Evo-Fernsteuerung oder Ihrer Evo-Pinne nach Erhalt aus und überprüfen Sie, ob alle nachstehend aufgeführten Teile im Lieferumfang enthalten sind. Bei fehlenden Teilen oder Transportschäden wenden Sie sich bitte umgehend an Ihren Händler.

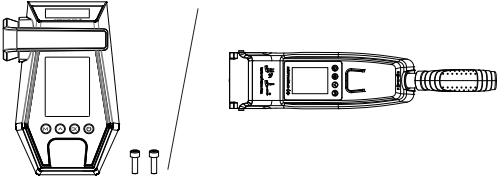
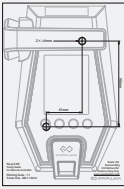
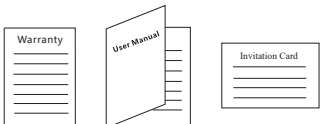
Bezeichnung	Anzahl	Beschreibung
Evo-Fernsteuerung / Evo Pinne	1 Satz	
Einbauanleitung (nur zusammen mit der Fernsteuerung)	1 Satz	
Bedienungsanleitung, Garantiekarte und Einladungskarte	1 Satz	

Bezeichnung	Anzahl	Beschreibung
Magnetschlüssel	2 Stück	

1.2 Komponenten und Bezeichnungen



Abbildung 1-1



Abbildung 1-2

! Beim Austauschen der Folientastatur können Sie die Linse nicht mit Alkoholreinigern reinigen. Die Verwendung von Alkoholreinigern kann zu Rissen in der Linse führen.

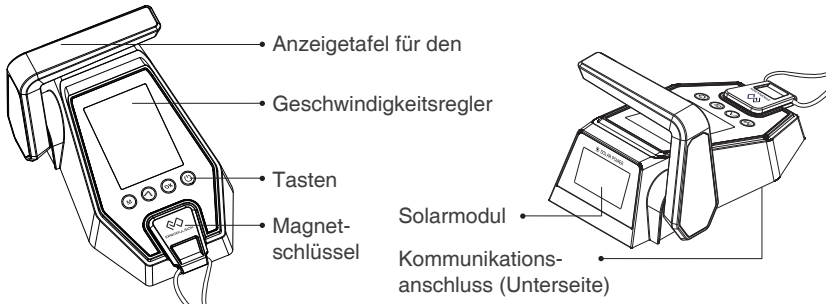
1.3 Technische Daten

Evo-Fernsteuerung	
Verbindungsart	Kabellos / Kabel
Kommunikationsabstand	≤10 m
Gewicht	0,65 kg / 1,43 lbs.
Abmessungen (L × T × H)	193 mm x 130 mm x 112 mm / 7,6" x 5,1" x 4,4"

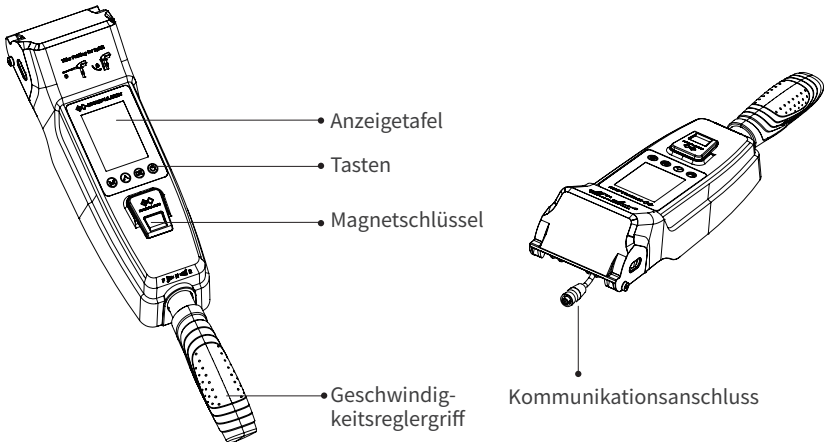
Evo-Pinne	
Verbindungsart	Kabel
Gewicht	1,1 kg / 2,43 lbs.
Abmessungen (L × T × H)	513 mm x 90 mm x 114 mm / 20,2" x 3,5" x 4,5"

2 Installation

2.1 Montage der Evo Fernsteuerung

Beachten Sie die Einbauanleitung der Fernbedienung, um Löcher in die Schiffsplatte zu bohren, und verwenden Sie die Schrauben, um die Fernsteuerungsbox wie in Abbildung 2-1 gezeigt zu befestigen.



Abbildung 2-1

2.2 Montage der Evo Pinne

2.2.1 Montage am SPIRIT 1.0 Evo

1. Bringen Sie die Pinne an der Maschine an (Abbildung 2-2).
2. Schieben Sie den Handgriffwelle bis zum Anschlag in die Bohrung ein und verriegeln Sie sie entgegen dem Uhrzeigersinn (Abbildung 2-3).

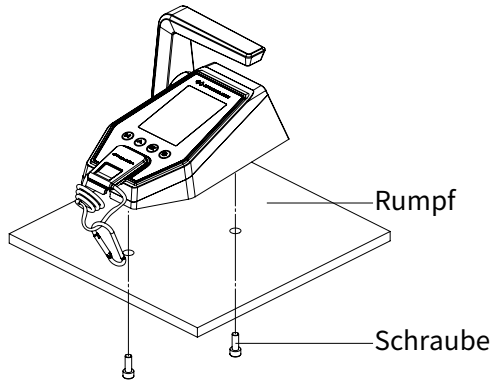

Abbildung 2-2



Abbildung 2-3

2.2.1 Montage am NAVY 3.0 Evo/NAVY 6.0 Evo

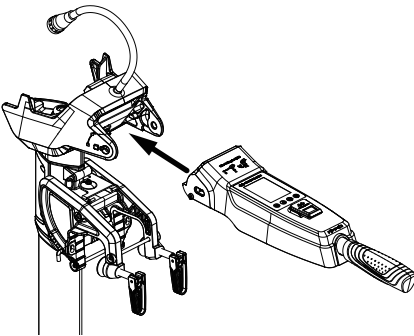
1. Bringen Sie die Pinne an der Maschine an (Abbildung 2-4).
2. Schieben Sie die Handgriffwelle bis zum Anschlag in die Bohrung ein und verriegeln Sie sie im Uhrzeigersinn (Abbildung 2-5).

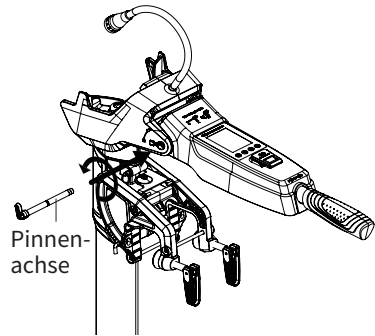

Abbildung 2-4



Abbildung 2-5

3 Verkabelung

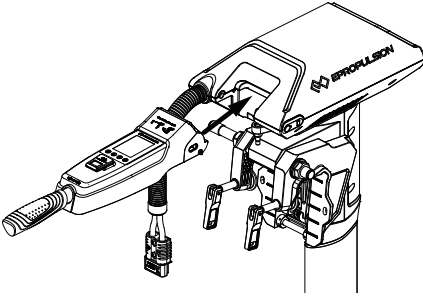
3.1 Verbinden der Fernsteuerung mit dem Außenborder

Falls die Fernsteuerung per Kabel mit der Maschine verbunden werden muss, wird ein Verbindungskabel benötigt, um die Maschine und den Kommunikationsanschluss der Fernsteuerung zu verbinden (Abbildung 3-1).

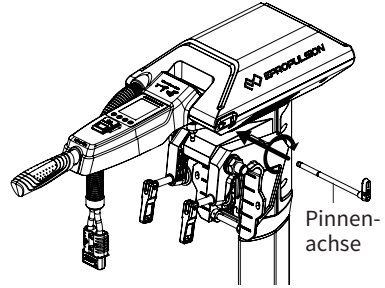

Abbildung 3-1

3.2 Verbinden der Pinne mit dem Außenborder

Nach der Montage der Pinne müssen Sie den Kommunikationsanschluss der Pinne mit dem Kommunikationsanschluss der Maschine verbinden (Abbildung 3-2).

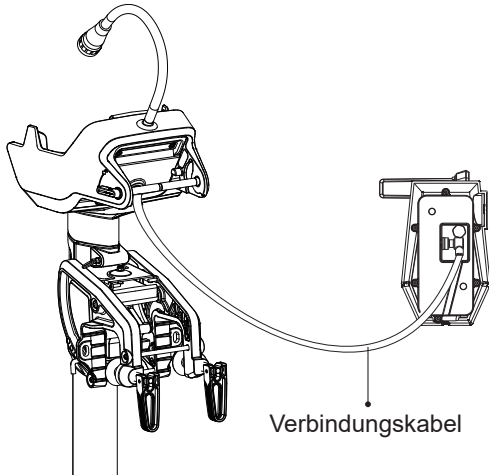

Abbildung 3-2

4 Aufladen der Fernsteuerung

Die Fernsteuerung verfügt zur Stromversorgung über eine eingebaute Lithium-Batterie. Die Batterie wird bei normalem Gebrauch automatisch über Solarenergie oder eine Kabelverbindung geladen.

4.1 Aufladen mit Solarenergie

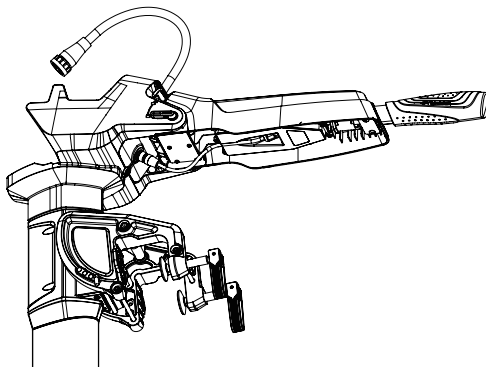
Bei ausreichend Sonnenschein erzeugt das Solarmodul genügend Strom, um die eingebaute Lithium-Batterie aufzuladen.



Richten Sie das Solarmodul der Fernsteuerung aufs Sonnenlicht aus, um einen besseren Ladeeffekt zu erzielen.



Abbildung 4-1



Es wird das Aufladen mit Solarenergie empfohlen.



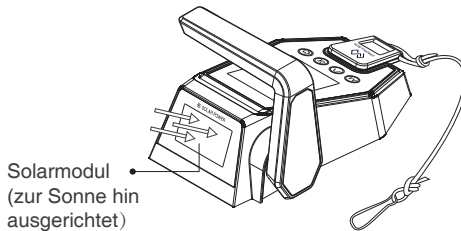

4.2 Kabelgebundenes Aufladen

Wenn die Fernsteuerung für längere Zeit nicht genügend Sonnenenergie erhält, entleert sich die Batterie. In diesem Fall wird der Fehlercode E60 (Abbildung 6-3) angezeigt, um Sie daran zu erinnern, die Batterie der Fernsteuerung zu laden.

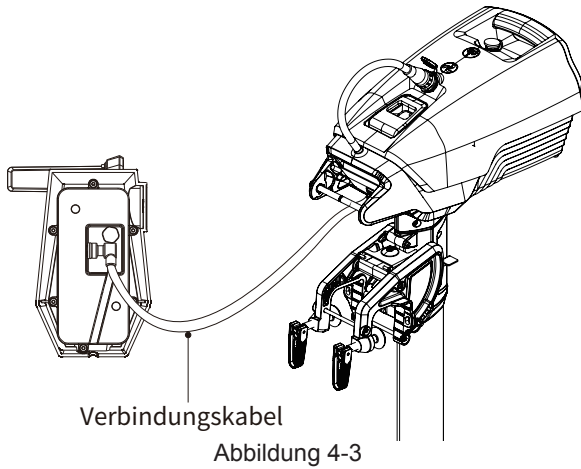

Abbildung 4-2



-  Achten Sie bei längerer Lagerung darauf, das Steuerungssystem alle 6 Monate zu laden, um eine Tiefenentladung zu vermeiden.
-  Schließen Sie den Hauptschalter nicht mit anderen Netzteilen kurz. Der Hauptschalter sollte am Boot montiert sein, und die Rückplatte des Hauptschalters sollte nicht entfernt werden.
-  Laden Sie das Steuerungssystem nach längerer Lagerung vor der Verwendung auf.
-  Das Verbindungskabel ist nicht im Lieferumfang enthalten. Bitte kaufen Sie eines bei Ihrem Händler, wenn Sie sich für diese Lademethode entscheiden.
-  Sobald das Verbindungskabel gelöst wird, bricht der Ladevorgang automatisch ab und der laufende Motor wird stoppt. Bitte starten Sie den Motor neu.

5 Reißleinenschalter einsetzen

Die Reißleine um Ihr Handgelenk legen oder an Ihrer Schwimmweste befestigen.

Im Notfall kann der Motor durch Entfernen des Reißleinenschalters gestoppt werden.

Vor dem erneuten Start des Motors muss der Reißleinenschalter wieder auf die vorgesehene Position angebracht werden.



Abbildung 5-1



- ⚠** Der Reißleinenschalter erzeugt ein Magnetfeld. Zwischen Personen mit Herzschrittmachern oder implantierten Defibrillatoren, magnetischen Karten bzw. anderen magnetischen Gegenständen und dem Schalter muss ein Sicherheitsabstand von mindestens 50 cm eingehalten werden.
- ⚠** Das Magnetfeld des Reißleinenschalters beeinflusst elektrische Messgeräte und muss daher von ihnen ferngehalten werden.

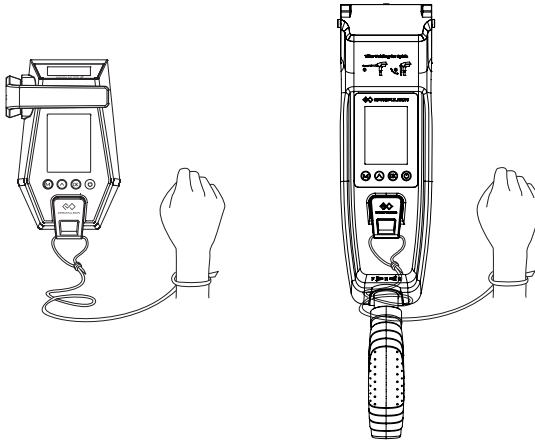

6 Garantiebedingungen

Die Fa. ePropulsion übernimmt Garantie für alle durch autorisierte Händler erworbenen ePropulsion Produkte. Der Garantieumfang beinhaltet kostenlosen Umtausch von Produkten, die schwerwiegende Qualitätsmängel aufweisen, Vertragsbedingungen nicht erfüllen bzw. kostenlosen Reparatur- oder Umtauschservice von fehlerhaften oder fehlenden Bauteilen. Die Festlegung der Garantiebedingungen dient zum Schutz der Verbraucherrechte.

6.1 Garantiefrist

Produkt/Bauteil	Frist
Evo-Fernsteuerung / Evo-Pinne	2 Jahre ab dem Kaufdatum (nur bei nichtgewerblicher Nutzung)
Reparierte oder umgetauschte Bauteile	Drei Monate ab dem Datum der Reparatur oder des Umtauschs. Anmerkung: 1. Wenn diese drei Monate die Original-Garantiefrist nicht überschreiten, dann bleibt die Garantie für diese reparierten bzw. umgetauschten Bauteile für 2 Jahre (ab dem Kaufdatum des Produkts) gültig. 2. Wenn diese drei Monate die Original-Garantiefrist überschreiten, dann bleibt die Garantie für diese reparierten bzw. umgetauschten Bauteile für 3 Monate (ab dem Servicedatum der Reparatur oder des Umtauschs) gültig.







-  Damit die Garantiebedingungen erfüllt werden, muss der Benutzer die der Verpackung beiliegende Garantiekarte ausfüllen.
-  Das Typenschild des Produkts darf nicht beschädigt werden. Die Seriennummer muss dem Typenschild entnommen werden. Das Typenschild darf auf keinen Fall vom Produkt entfernt werden. Für Produkte ohne das Original-Typenschild erlischt der Garantieanspruch gegenüber der Fa. ePropulsion.
-  Die Garantie kann nur gewährleistet werden, wenn die vom Benutzer gemachten Angaben richtig und vollständig sind.

-  Der Benutzer muss die gültige Seriennummer seines Produkts, die ausgefüllte Garantiekarte sowie den von einem autorisierten Vertragshändler ausgestellten Kaufbeleg einreichen.
-  Das gültige Kaufdatum wird durch den Original-Kaufbeleg des ersten Käufers bestimmt.
-  Die Garantiekarte darf nicht weitergegeben werden und wird bei Verlust nicht ersetzt.

6.2 Von der Garantie ausgenommen

Das Produkt muss beim Einschicken zur Reparatur ausreichend verpackt sein. Es wird empfohlen, die Original-Verpackung von ePropulsion zu verwenden. Wenn Bauteile durch unzureichende Verpackung beim Einschicken beschädigt werden, unterliegen diese Bauteile nicht den vereinbarten Garantieleistungen.

Darüber hinaus werden durch folgende Situationen verursachte Störungen oder Schäden nicht als Garantiefall anerkannt, auch wenn die Garantiefrist noch nicht abgelaufen ist.

-  Bedienung, die mit dieser Bedienungsanleitung nicht konform ist.
-  Unfälle, unsachgemäße Handhabung, absichtliche Fehlnutzung, physikalische Beschädigung, Überladung, Wassereintritt oder eigenmächtige Reparaturen.
-  Herunterfallen, unsachgemäße Instandhaltung oder Lagerung.
-  Für normalen Verschleiß, der die Funktionen des Produkts nicht beeinflusst, ist ebenfalls keine Garantieleistung möglich.
-  Für Verschleißteile wird keine Garantie geleistet.
-  Für Sachschäden oder sonstige Ansprüche auf Schadensersatz, die durch den Einsatz der Produkte entstanden sind, übernehmen wir keine Verantwortung.
-  Der Garantieanspruch wird nicht gewährt, wenn eine der folgenden Situationen zutrifft: Das ePropulsion Produkt wurde nicht bei einem Vertragshändler der Fa. ePropulsion erworben. Das ePropulsion Produkt wurde gewerblich eingesetzt. Die eingereichten Unterlagen beim Garantiefall sind unvollständig.

6.3 Abwicklung eines Garantiefalls

Bei der Feststellung von Qualitätsmängeln können Sie gemäß dem folgenden Verfahren Ihren Garantieanspruch bei einem Vertragshändler geltend machen:

1. Die Garantiekarte richtig und vollständig ausfüllen. Die Karte zusammen mit einem gültigen Kaufbeleg bei einem autorisierten ePropulsion Vertragshändler einreichen. Für einen Garantiefall sind folgende Unterlagen notwendig: die Garantiekarte, die Seriennummer des Produkts und der Kaufbeleg.
 2. Nach der Bestätigung des Garantieanspruchs geben Sie das fehlerhafte Produkt bei einer autorisierten Servicestelle ab. Achten Sie darauf, dass das Typenschild unbeschädigt ist.
 3. Der Vertragshändler der Fa. ePropulsion kümmert sich um die Fehlerdiagnose und die Reparatur des defekten Bauteils oder veranlasst einen Umtausch.
 4. Bei einem Garantiefall müssen Sie keine Kosten für die Reparatur oder den Umtausch übernehmen. Sämtliche Versandkosten während der Abwicklung muss jedoch der Benutzer selbst tragen.
 5. Nach sorgfältigen Prüfungen führen die Vertragshändler der Fa. ePropulsion Reparaturen oder Umtausch der fehlerhaften oder defekten Bauteile durch.
 6. Bei einer Ablehnung des Garantieanspruchs erhalten Sie von Ihrem ePropulsion Vertragshändler für die fälligen Reparaturarbeiten einen Kostenvoranschlag, in dem auch die gesamten Versandkosten enthalten sind. Der Vertragshändler führt die Reparatur erst nach dem Erhalt Ihrer Bestätigung durch.
-  Nach dem Ablauf der Garantiefrist gewährleisten wir unseren Kunden, ihre Reparaturen zu einem günstigen Preis von Vertragshändlern der Fa. ePropulsion durchführen zu lassen.



Scan to register
your product



Product
tutorial

Vielen Dank, dass Sie sich Zeit genommen haben, die Bedienungsanleitung zu Ihrem ePropulsion Produkt durchzulesen.

Bei Fragen oder Problemen zu dem Handbuch stehen wir Ihnen sehr gern zur Verfügung.

Nehmen Sie bitte mit uns Kontakt auf.

Thanks for reading this user manual.

If you have any concerns or find any problems while reading, please don't hesitate to contact us. We are delighted to offer service for you.

Guangdong ePropulsion Technology Limited

Website: www.epropulsion.com

Email: service@epropulsion.com